

Product Instructions

viiega

Viega® PEX Press Port Adapter Zero Lead ManaBloc® Port Connection

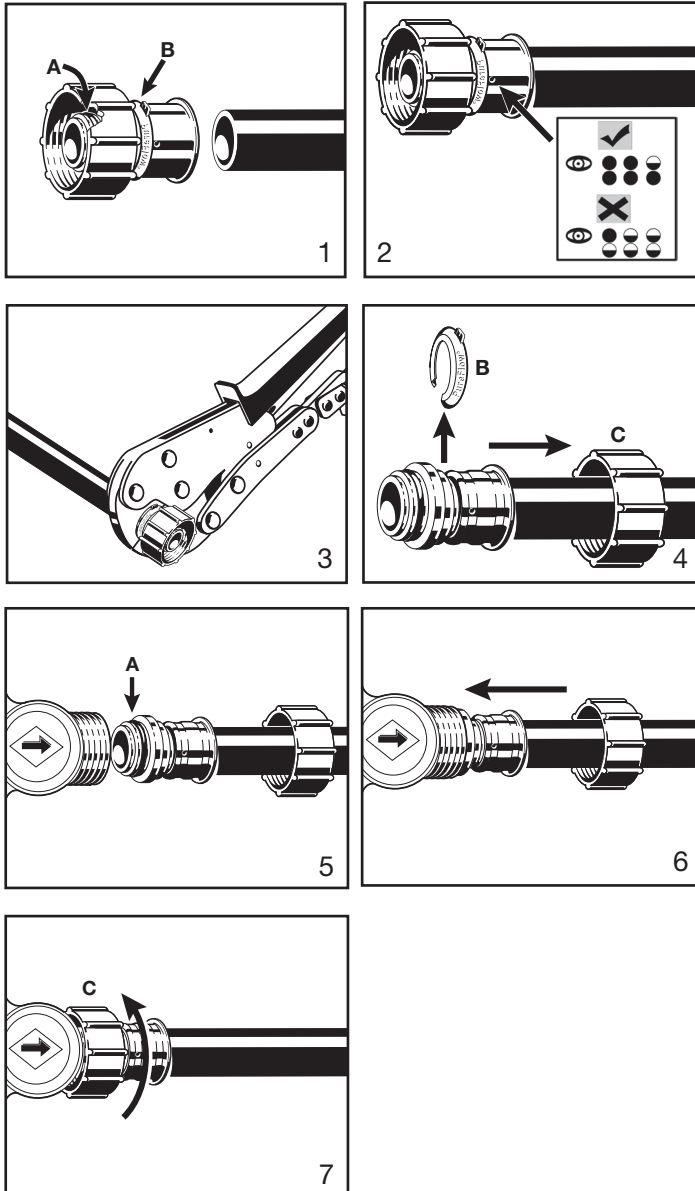

The water supply to the ManaBloc and the port valves shall be turned off before attempting installation of press adapters.

CAUTION Use only sealing elements supplied with the adapters.

1. Ensure sealing element (A) is in place and the tool locator ring (B) is present in its factory installed position.
2. Square off tubing to proper length and insert the fitting fully into the end of the tubing as shown. Full insertion means tubing must be completely visible in at least two viewing holes and may be partially visible in one.
3. Placing the PEX Press tool jaw over the attached press sleeve resting it against the tool locator ring. Press the sleeve with an appropriately sized press jaw. **DO NOT PRESS TWICE.** Refer to current Viega PEX Water Systems Manual for additional pressing information.
4. Remove tool locator ring (B) and slide swivel nut (C) over tubing as shown.
5. Ensure sealing element (A) is in place and clean of any dirt or debris. Wet sealing element with tap water.
6. Insert the fitting into the desired port until the fitting flange sets flush with the end of the port.
7. Thread the swivel nut (C) onto the ManaBloc port. Hand-tighten only. Open the port valve(s) before turning on the main water supply.

*Zero Lead identifies Viega® products meeting the lead free requirements of NSF 61-G through testing under NSF/ANSI 372 (0.25% or less maximum weighted average lead content).

This document subject to updates. For the most current Viega technical literature please visit www.viega.us
Click Services -> Click Electronic Literature Downloads -> Select Product Line -> Select Desired Document

Viega LLC, 100 N. Broadway, 6th Floor • Wichita, KS 67202 • Ph: 800-976-9819 • Fax: 316-425-7618

PI-PF 521116 0214 (ZL PEX Press Port Adapter) (EN ES FR)

1 of 2

Adaptador de puerto prensado PEX de Viega®

Accesorio de puerto Zero Lead ManaBloc®

Ver las ilustraciones en la página 1

Hay que cortar el suministro de agua al ManaBloc y a las válvulas del puerto antes de intentar la instalación de adaptadores prensados.

⚠ PRECAUCIÓN Usar solamente los elementos selladores suministrados con los adaptadores.

1. Asegurarse de que el elemento sellador (A) esté en su lugar y el anillo localizador de la herramienta (B) esté presente y en su posición instalada en fábrica.
2. Cortar la tubería a la longitud adecuada e insertar completamente el accesorio en el extremo de la tubería como se muestra. Una inserción completa significa que la tubería tiene que ser completamente visible al menos en dos orificios de inspección y puede ser parcialmente visible en uno.
3. Posicionar la mordaza de la herramienta de prensar PEX sobre la manga de prensar acoplada, depositándola contra el anillo localizador de la herramienta. Prensar la manga con una mordaza de prensar del tamaño adecuado. **NO PRENSAR DOS VECES.** Para más información sobre el prensado consultar el manual actual de sistemas de agua PEX de Viega.
4. Retirar el anillo localizador de la herramienta (B) y la tuerca giratoria deslizante (C) sobre la tubería como se muestra.
5. Asegurarse de que el elemento sellador (A) está en su lugar y limpio de suciedad o escombros. Mojar el elemento sellador con agua del grifo.
6. Insertar el accesorio en el puerto deseado hasta que la brida del accesorio esté a ras del extremo del puerto.
7. Enroscar la tuerca giratoria (C) en el puerto ManaBloc. Apretar únicamente a mano. Abrir la(s) válvula(s) del puerto antes de conectar el suministro principal de agua.

Adaptateur de port PEX Press de Viega^{MD}

Connexion de port sans plomb ManaBloc^{MD}

Reportez-vous aux images de la page 1

L'alimentation en eau doit être coupée au Manabloc et les valves de port doivent être fermées avant d'essayer d'installer les adaptateurs sertis.

⚠ ATTENTION Utiliser uniquement les éléments d'étanchéité fournis avec les adaptateurs.

1. S'assurer que l'élément d'étanchéité (A) est en place et l'anneau de repérage d'outil (B) est présent et dans la position de l'installation en usine.
2. Équarrir le tuyau à la bonne longueur et insérer le raccord entièrement dans l'extrémité du tuyau, comme illustré. Une insertion complète nécessite que le tuyau soit entièrement visible dans au moins deux trous de vue et partiellement visible dans un trou de vue.
3. Positionner la mâchoire de l'outil PEX Press sur le manchon sertis attaché, en le reposant contre l'anneau de repérage d'outil. Sertir le manchon à l'aide d'une mâchoire de sertissage de taille appropriée. **NE PAS SERTIR À DEUX REPRISES.** Se reporter au manuel d'installation actuel des systèmes d'eau PEX de Viega pour de plus amples informations sur le sertissage.
4. Retirer l'anneau de repérage d'outil (B) et faire glisser l'écrou à oreilles (C) sur le tuyau comme illustré.
5. S'assurer que l'élément d'étanchéité (A) est bien en place et qu'il est exempt de saletés et de débris. Faire mouiller l'élément d'étanchéité avec de l'eau de robinet.
6. Insérer le raccord dans le port de votre choix jusqu'à ce que la bride du raccord affleure le port.
7. Visser l'écrou à pivot (C) sur le port du ManaBloc. Serrer à la main uniquement. Ouvrir la/les valve(s) du port avant d'ouvrir l'alimentation principale en eau.

*ZERO LEAD identifica a los productos Viega® que cumplen los requisitos de la NSF 61-G mediante la realización de pruebas de acuerdo a NSF/ANSI 372 (contenido de plomo promedio ponderado máximo de 0.25 % o menos).

Este documento está sujeto a actualizaciones. Para consultar la más reciente literatura técnica de Viega visitar www.viega.us. Hacer clic en Services -> Electronic Literature Downloads -> French and Spanish Documents -> Seleccionar el documento deseado

La mention LEAD ZERO identifie les produits Viega® qui répondent aux exigences des normes relatives à l'absence de plomb selon l'annexe G de la norme NSF- 61, tels que testés et homologués selon NSF/ANSI 372 (teneur moyenne pondérée maximale en plomb de 0,25 % ou moins).

Ce document est soumis à des mises à jour. Pour consulter les manuels techniques Viega les plus récents, consultez notre site www.viega.us Cliquez sur Services -> Electronic Literature Downloads -> French and Spanish Documents -> Sélectionnez le Document souhaité